

Автокормушка прудовых рыб

FISH MATE P7000

ИНСТРУКЦИЯ

ВАЖНО – ПРОЧИТИТЕ ПЕРЕД ПРИМЕНЕНИЕМ

Компоненты: (рис. 1)

- A. Крышка контейнера
- B. Контейнер (емкость) для корма
- E. Механизм подачи
- C. Насадка для подачи корма
- D. Базовый блок
- F. Крышка батарейного отсека

ЖК-дисплей / Кнопки: (рис. 2)

- 1. Кнопка «TIME» (Время)
- 2. AM / PM индикаторы (12-часовой режим)
- 3. Индикатор «Часов»
- 4. Индикатор MEAL 1
- 5. Индикатор MEAL 2
- 6. Индикатор MEAL 3
- 7. Индикатор частого кормления (F)
- 8. Индикатор разрядки батареи
- 9. Кнопка '-' (Минус)
- 10. Кнопка '+' (Плюс)
- 11. Дисплей
- 12. Кнопка "FEED" (Кормление)

1. Введение

Кормушка для прудовой рыбы Fish Mate P7000 позволяет запрограммировать до трех кормлений в течение 24-часового периода, позволяя выдавать корм в каждый прием пищи примерно по 15 мл (3 чайные ложки). Кроме того, кормушка позволит вам осуществить кормление до запрограммированного времени, а также осуществлять дополнительное кормление по требованию. В этой кормушке также имеется вариант "частое кормление", который будет распределять запрограммированные кормления в течение более длительного периода времени. Если вы начинаете процесс настройки и хотите отказаться от него до его завершения, операционная система сбросит настройки через 60 секунд и ЖК-дисплей покажет текущее время.

Ваша кормушка изготовлена из высококачественных материалов и собирается с соблюдением строгих стандартов качества. Тем не менее, мы рекомендуем перед использованием наблюдать за ее правильной работой в течение не менее 3 дней. Эта кормушка производит шум при подаче пищи. Шум является подтверждением для пользователей, что кормушка работает правильно. Кормушка предназначена для кормления рыб сухим кормом максимальным размером 16 мм. Можно использовать корм большего размера, но нерегулярно.

Когда вы оставляете ваш пруд на долгое время, мы рекомендуем, чтобы кто-то периодически проверял, что все автокормушка работает хорошо.

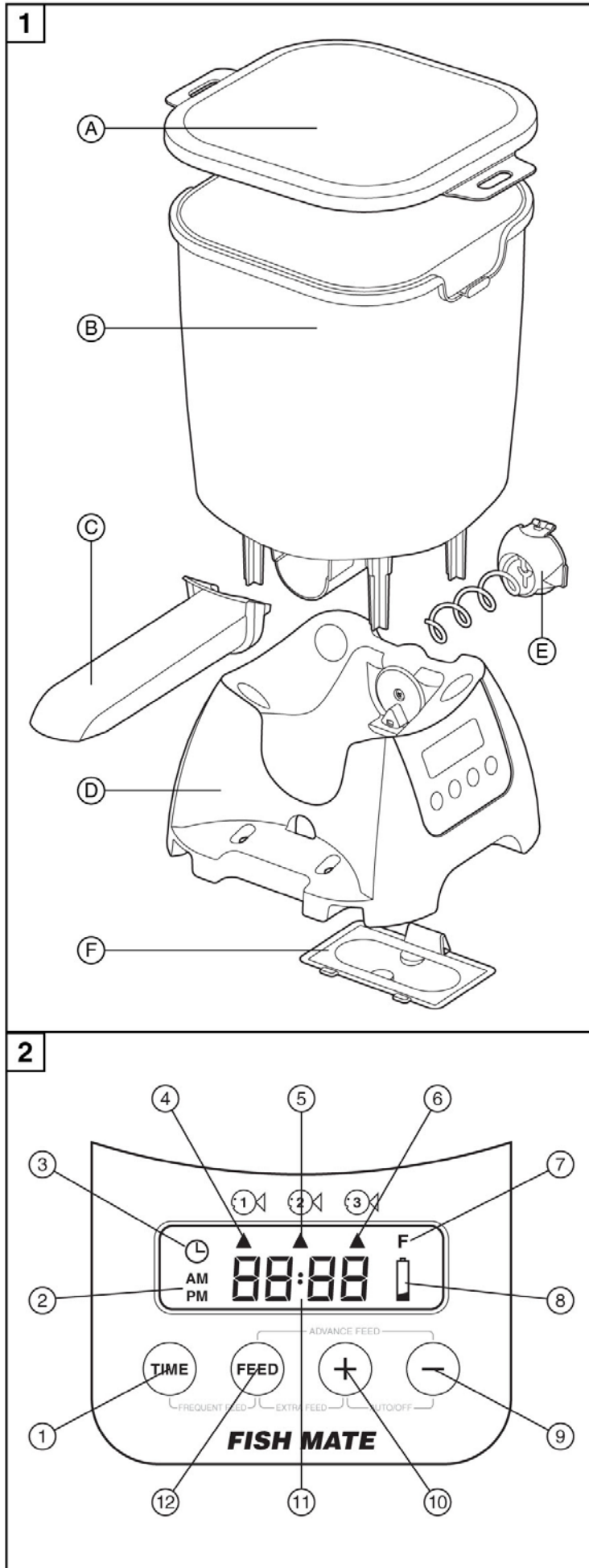

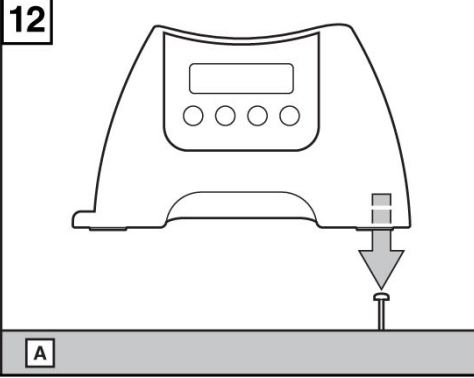
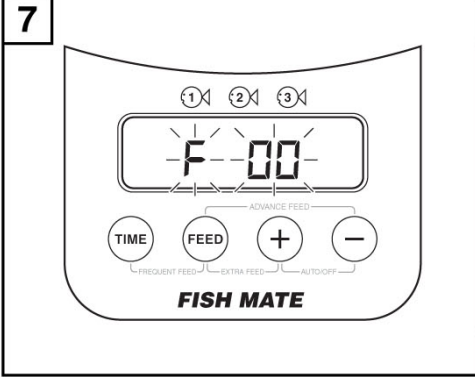
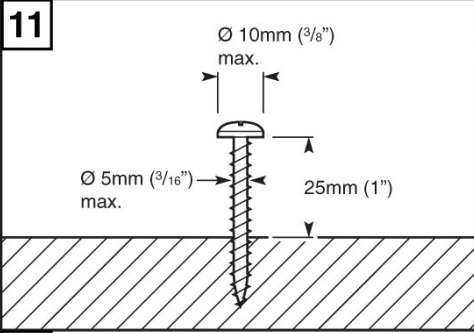
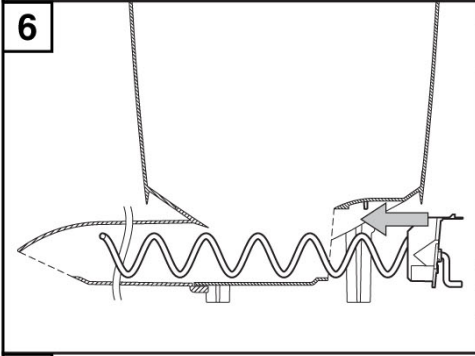
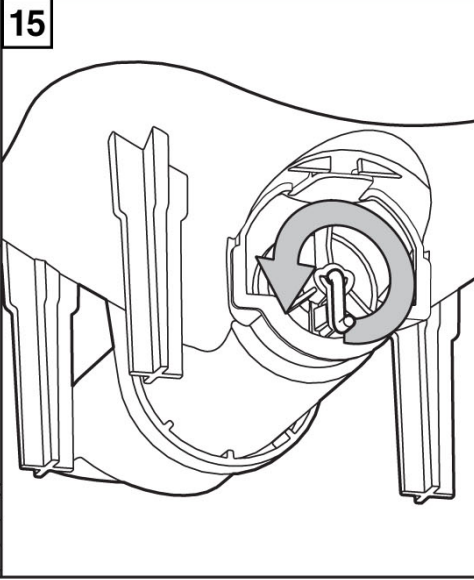
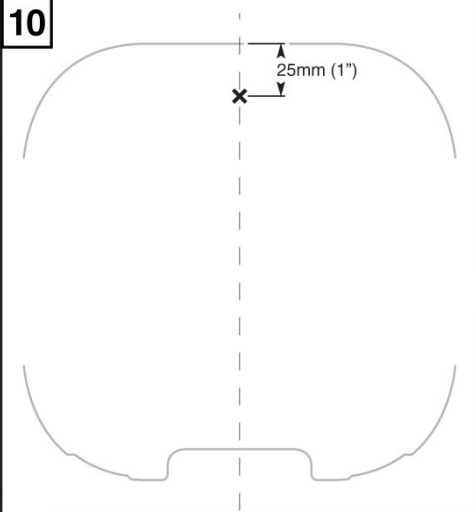
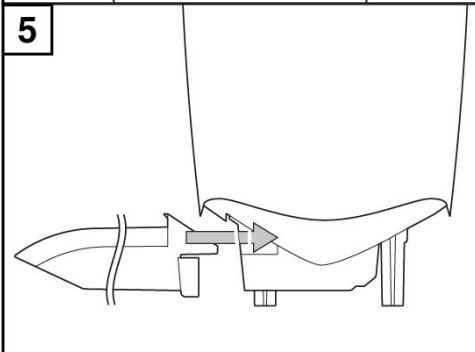
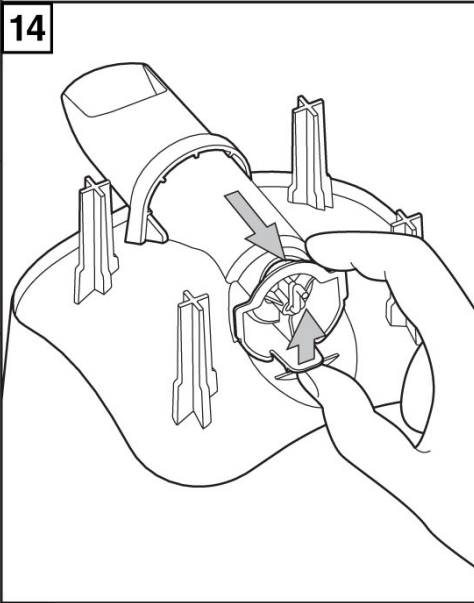
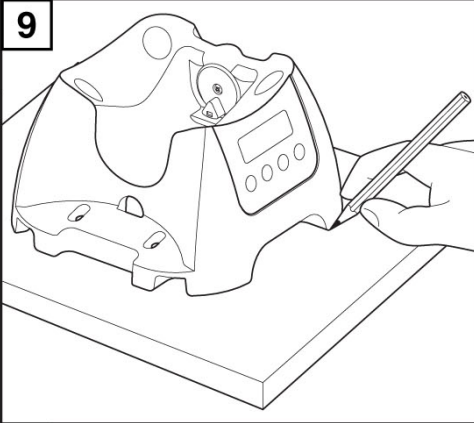
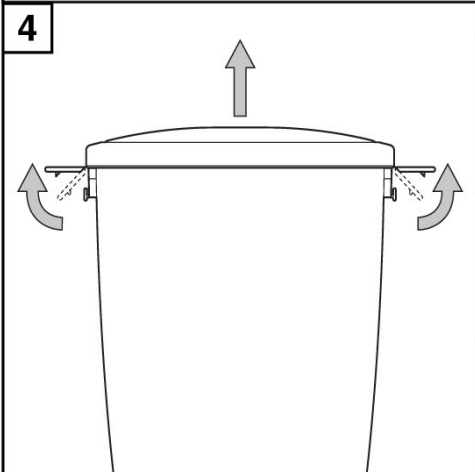
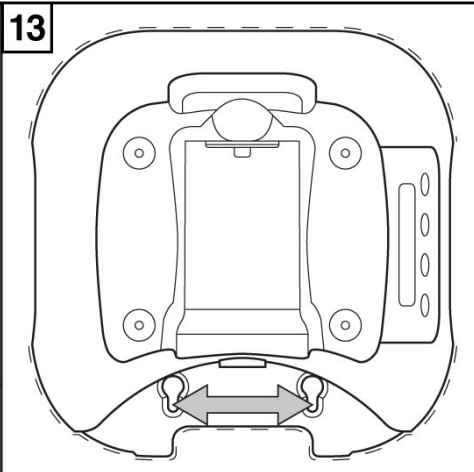
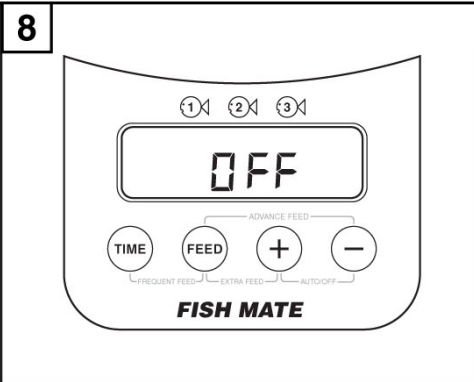
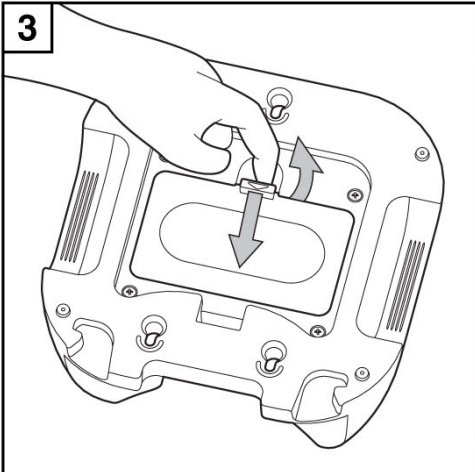

A

B

2. Установка батарей

2.1. Поднимите загрузочную емкость из базового блока.

2.2. Переверните базовый блок и снимите крышку батарейного отсека, освободив зажим (рис. 3).

2.3. Вставьте 4 батареи с учетом полярности. Закройте крышку батарейного отсека. Заряда качественных батарей, как правило, хватает на 12 месяцев. Вы можете использовать все популярные батареи, включая аккумуляторные, однако, индикатор низкого заряда батареи правильно работает только со стандартными щелочными батареями.

3. Установка часов

3.1. Нажмите и удерживайте кнопку "TIME" в течение 5 секунд, пока цифры на часах не начнут мигать.

3.2. Нажмите кнопки "+" или "-" для установки часов на правильное время. Удерживайте кнопку "+" или "-" более 3 секунд для прокрутки.

3.3. Нажмите кнопку "TIME" и цифры, отображающие минуты, будут мигать. Задайте значение минут с помощью кнопок '+' или '-'.
3.4. Нажмите кнопку "TIME", чтобы сохранить настройки.

3.5. Для изменения типа отображения часов с 12 часового (AM / PM) в 24 часовой формат, нажмите и удерживайте кнопку "TIME" и в течение 3 секунд нажмите кнопку "+". Подождите 60 секунд, пока дисплей перестанет мигать, чтобы настроить часы (рис. 2), прежде чем переходить к следующему шагу.

4. Сборка кормушки

4.1. Откройте крышку емкости (Рис. 4) и снимите насадку и механизм подачи.

4.2. Вставьте насадку в переднее отверстие в основании емкости (Рис. 5). Убедитесь в правильном положении отверстия насадки (она должно быть повернута вниз).

4.3. Осторожно вставьте механизм подачи в заднее отверстие в основании емкости (Рис. 6), пока оно не займет свое положение. Установите собранную емкость в базовый блок.

4.4. Установите миску для корма, вставив петли сзади миски в базовый блок (рис. 7).

5. Настройка порций корма

Мы рекомендуем кормить рыбу не больше, чем она может потребить в течение нескольких минут. Перекармливание рыбы вредно для ее здоровья. Рыбу можно кормить один, два или три раза в день в зависимости от необходимости. Кроме того, при необходимости, можно рассмотреть опцию «частое кормление», которая описана в разделе 12.

5.1. Заполните емкость подходящим количеством корма (палочек или гранул) значительно превышающим ежедневный объем. Для максимальной свежести корма, мы рекомендуем загружать корм максимум раз в 10 дней.

5.2. Поместите миску подходящего размера под выдающую корм насадку.

5.3. Заполните механизм подачи, нажав и удерживая кнопку «FEED» и в течение 3 секунд нажмите и удерживайте кнопку "+" до появления на дисплее '10'. Когда кормление закончится, нажмите кнопку "TIME", чтобы время снова отображалось. Высыпьте корм из миски обратно в емкость.

5.4. Повторите пункт 5.3, но на этот раз держите обе кнопки до тех пор, пока нужное количество корма не будет выдано. Когда нужное количество корма появится в миске, отпустите кнопки и кормушка завершит текущую подачу корма. Запишите количество порций корма, отображаемых на ЖК-дисплее. Через 60 секунд дисплей вернется к часам.

Установите размер корма для каждого запрограммированное время кормления следующим образом:

5.5. Нажмите и удерживайте кнопку "FEED" в течение 5 секунд. Буква 'F' рядом с двумя нулями ('00') появится на дисплее (рис. 7). Нажмите кнопки "+" или "-", чтобы установить количество кормовых единиц.

5.6. Нажмите кнопку "FEED" снова, чтобы установить размеры для "MEAL2" (и "MEAL3").

ПРИМЕЧАНИЕ: Программирование порций корма с двумя нулями ('00') означает, что устройство подачи установлено на "выключено" и индикатор питания не будет отображаться, когда эта процедура будет завершена.

5.7. Когда все размеры корма запрограммированы, сохраните настройки, нажав кнопку "FEED". После сохранения настроек, индикатор часов и индикатор запрограммированного кормления будут отображаться под соответствующими значками рыбы (рис. 2). Мигающий индикатор показывает время следующего кормления.

6. Просмотр программ

Во время отображения индикатора часов, вы можете просмотреть все запрограммированные настройки размера корма следующим образом:

6.1. Нажмите кнопку "FEED" - запрограммированные настройки кормления для "MEAL 1" будут отображены в течение 60 секунд.

6.2. Нажмите и удерживайте кнопку "FEED" в течение 60 секунд, чтобы просмотреть запрограммированные кормовые порции для "MEAL 2" и еще раз для "MEAL 3".

6.3. Нажмите кнопку "FEED" еще раз, чтобы вернуться к отображению часов.

7. Установка времени кормления (не требуется для опции «частые кормления» - перейдите в раздел 13)

7.1. Нажмите и удерживайте кнопку "TIME" в течение 5 секунд, пока цифры на часах не начнут мигать.

7.2. Нажмите кнопку "TIME" дважды – цифры часов и индикатор "MEAL 1" будут мигать.

7.3. Установите время кормления, так же, как установку часов, нажав на кнопки "+" или "-" для регулировки часов, нажмите кнопку "TIME" и отрегулируйте минуты.

7.4. Если желаемое время кормления отображается, нажмите кнопку "TIME". Повторите пункт 7.3 до "MEAL 2" и "MEAL 3".

ПРИМЕЧАНИЕ: Если используется кормление только один (или два) раза в день, установки для "MEAL 2" (и "MEAL 3") не нужны.

7.5. Если все времена кормления запрограммированы, сохраните настройки, нажав на кнопку "TIME" несколько раз, пока не отобразится индикатор часов (после "MEAL 3").

8. Изменение времени кормления

Во время отображения индикатора часов, вы можете просмотреть все ваши настройки следующим образом:

8.1. Нажмите кнопку "TIME" для отображения запрограммированных настроек кормления для "MEAL 1".

8.2. Нажмите кнопку "TIME" в течение 60 секунд, чтобы просмотреть запрограммированное время кормления для "MEAL 2" и еще раз для "MEAL 3".

8.3. Нажмите кнопку "TIME" еще раз, чтобы вернуться к отображению часов.

9. Дополнительное кормление (в дополнение к настройкам выдачи корма)

Если вы хотите кормить вашего питомца дополнительно в любое время, нажмите кнопки "FEED" и "+" вместе. Кормушка выдаст одну единицу корма.

Чтобы выдать несколько единиц корма удерживайте обе кнопки в нажатом состоянии и на дисплее отобразится общее число выдаваемых единиц.

Отпустите обе кнопки и кормление будет завершено. Количество единиц кормления будет отображаться в течение 60 секунд.

10. Досрочное кормление (раньше установленного программой)

Если вы хотите подать питомцу корм ранее, чем было запрограммировано, то одновременно надо нажать клавиши "FEED" и "-". Кормушка сразу выдаст следующую запланированную дозу. Затем, вы можете отпустить обе клавиши.

После данного кормления (например, "MEAL 2"), (сделанного ранее, чем запланировано) начинается следующий запрограммированный режим кормления.

Дисплей начнет мигать (например, "MEAL 3"), что означает, что следующая порция начнется согласно запрограммированному ранее времени. Вы можете кормить питомца предварительно, с опережением программы, только в тот же день, что и запрограммированное кормление.

11. Ручная подача (выдача корма по требованию)

Эта функция позволяет выдавать определенное количество корма без программирования. Осуществляется следующим образом:

11.1. Рассчитайте количество корма, которое вы хотели бы выдать за одно кормление (разделы с 5.1 до 5.4).

11.2. Установите значение "MEAL 1" с количеством кормовых порций (разделы с 5.5 до 5.7). Нажмите кнопку "FEED".

11.3. В то время как настройки значения "MEAL 2" мигают, нажмите и удерживайте кнопки "+" и "-" в течение 5 секунд, пока не появится "OFF" (рис. 8).

Каждый раз, когда вы теперь нажимаете и удерживаете кнопку "FEED" в течение 5 секунд, запрограммированное кормление "MEAL 1" будет осуществляться.

11.4. Чтобы вернуть кормушку в прежний режим нажмите и удерживайте кнопки "+" и "-" в течение 5 секунд. Дисплей будет мигать, пока настройки часов не будут восстановлены.

12. Частое кормление (небольшие кормления через регулярные промежутки времени)

Функция «частое кормление» позволяет суточной потребности корма распределяться в течение дня, выдавая одну порцию корма в регулярные интервалы между запрограммированными временами. Определите требуемое количество ежедневных кормовых порций согласно разделам с 5.1 до 5.4. Первое/последнее кормление и кормовые порции могут быть запрограммированы следующим образом:

12.1. Нажмите и удерживайте кнопки "TIME" и "FEED" в течение 5 секунд, пока индикатор ("F") не появится на ЖК-дисплее (рис. 2).

12.2. Нажмите и удерживайте кнопку "TIME" в течение 5 секунд, пока цифры на часах не начнут мигать.

12.3. Нажмите кнопку "TIME" дважды – цифры часов и индикатор «MEAL 1' (время начала) начнут мигать.

12.4. Установите время начала точно так же, как установка часов, нажав на кнопки "+" или "-" для регулировки часов, затем нажмите кнопку 'TIME' еще раз, чтобы установить минуты.

12.5. Нажмите кнопку "TIME". Индикатор "MEAL 3" (время окончания) начнет мигать. Повторите п. 12.4, чтобы установить время окончания.

12.6. Нажмите кнопку "TIME". Буква 'F' рядом с двумя нулями ('00 ') появится и начнет мигать на дисплее (Рис. 7). Нажмите кнопки "+" или "-" для установки суточных кормовых порций (см. разделы с 5.1 до 5.4).

12.7. Нажмите кнопку "TIME", чтобы сохранить эти настройки.

Дисплей вернется к отображению часов с индикатором «частое кормление», «MEAL 1» и «MEAL 3».

Для просмотра, нажмите кнопку 'TIME' один раз, чтобы посмотреть время начала и еще раз, чтобы посмотреть время окончания. Нажмите еще раз, чтобы посмотреть кормовые порции, и нажмите еще, чтобы вернуться к часам.

Чтобы вернуть кормушку к стандартным настройкам, нажмите и удерживайте кнопки "TIME" и "FEED" в течение 5 секунд. Индикатор "частое кормление" исчезнет, и индикатор часов будет отображаться вместе с индикаторами кормления с ранее сохраненными настройками.

13. Включение и выключение кормушки

Когда температуры воды низкая и рыба не требует регулярного кормления, кормушка может быть выключена. Когда подходящая температура воды вновь достигнута, кормушка может быть включена обратно с запрограммированными параметрами.

13.1. Нажмите и удерживайте кнопки "+" и "-" в течение 5 секунд, пока на ЖК-дисплее не отобразится "OFF" (Рис. 8).

Чтобы включить кормушку:

13.2. Нажмите и удерживайте кнопки "+" и "-" в течение 5 секунд, пока на ЖК-дисплее не отобразится время и индикаторы настроек кормления.

14. Замена батарей

Когда индикатор низкого заряда батареи (рис. 2) мигает на ЖК-дисплее, батареи нуждаются в замене.

ВАЖНО:

- **Чтобы сохранить настроенное время и все настройки кормления, вы должны удалить и заменить все батареи в течение 60 секунд!** Индикатор низкого заряда батареи должен погаснуть при следующем кормлении.
- **Не нажимайте никаких кнопок во время удаления или замены батарей. Это приведет к сбросу настроек, и Вам нужно будет перепрограммировать настройки.**

15. Крепление кормушки к доске

Для повышения стабильности и предотвращения помех от животных, мы рекомендуем крепить кормушку к подходящего размера погода прочной и устойчивой к погодным условиям доске. Если крепить в камень или бетон, то Вам потребуются сверла и винты для крепления. Используя следующий метод крепления, кормушка легко снимается с доски без использования инструментов:

15.1. Поместите базовый блок в нужное положение на доске. Обведите его карандашом (Рис. 9).

15.2. Нарисуйте центральную линию на дне базового блока и отметьте положение винта, как показано на рис. 10.

15.3. Выберите подходящий винт (рис. 11) и закрутите его в доску, оставляя расстояние 25 мм (1") между доской и основанием головки винта для того, чтобы кормушку можно было снять для замены батарей и чистки.

15.4. Поместите базовый блок на винт и сдвиньте его в закрепленное положение (рис. 12).

15.5. Выровняйте базовый блок в пределах нарисованного контура и отметьте передние винты в самом узком конце через отверстия (рис. 13).

15.6. Удалите базовый блок с доски. Примените еще 2 винта (как указано в 15.3) и поместите базовый блок обратно на доску (как 15.4). При необходимости, эти 2 винта могут быть закреплены далее для более прочного крепления кормушки.

16. Очистка

Емкость, крышка и механизм подачи (F) изготавливаются из пищевых безопасных материалов, которые могут быть вымыты в посудомоечной машине. Очистите базовый блок тканью, смоченной только водой (моющие средства могут привести к повреждению). Механизм подачи можно снять, освободив зажим (рис. 14).

17. Поиск и устранение неисправностей

17.1. Блокировка кормушки

Ваша кормушка была тщательно протестирована с различными сухими кормами, однако, в том случае, когда кормушка забилась и базовый блок с функцией автоматической очистки не в состоянии очистить блокировку, ЖК-дисплей будет мигать и засор нужно устранить вручную, а именно:

- Поднимите емкость из базового блока.
- Поверните механизм подачи вручную, как показано на рис. 15, пока корм не будет двигаться свободно. Также рассмотрите вопрос об использовании различных кормов, которые могут быть менее подвержены к слипанию.
- Соберите кормушку и нажмите кнопку "TIME", чтобы возобновить нормальную работу.

17.2. Дисплей не реагирует

Если дисплей не реагирует, подождите 3 минуты, прежде чем пытаться нажать любую кнопку. Если дисплей по-прежнему не реагирует, выньте батареи на 5 минут. Затем замените батареи и заново настройте кормушку.

ГАРАНТИЯ

Компания Pet Mate дает гарантию продукт сроком 3 года с момента покупки. Любой дефектный продукт будет отремонтирован или заменен бесплатно на усмотрение производителя, при условии, что дефект не был вызван небрежностью, неправильным использованием или нормальным износом.